

Õlipõleti



- Energiasäästlik ja vastab kõigile keskkonnakaitsenõuetele.
- Vaikne töös ja lihtne hooldada.
- Vastupidav ja töökindel.
- Disainitud ja sertifitseeritud vastavuses Euroopas kehtivale standardile EN 267.
- Kompakne disain.
- Tagavaraosade kerge kättesaadavus.
- Ühe kinnituskrivi vabastamine võimaldab juurdepääsu põleti kõigile detailidele.
- Põleti elektrooniline süütrafo tagab ohutu ja kindla süütamise.
- Plug-in pistik lihtsustab põleti paigaldus ja hooldustööid.

Mudel		ST 108PL	ST 108FUV
	kg/h	1,5-3,3	1,2-2,9
	kW	18-39	14-34
Mootor	V/Hz/W	230/50/90	
Juhtplokk		Landis & Staefa	
Kütusepump		Danfoss, Suntec	
Ventilaatoritööratas	∅ mm	108	
Summuti		*	
Brutokaal	kg	11	
Maht	m ³ c.	0,04	

• Standardne * Lisavarustuses

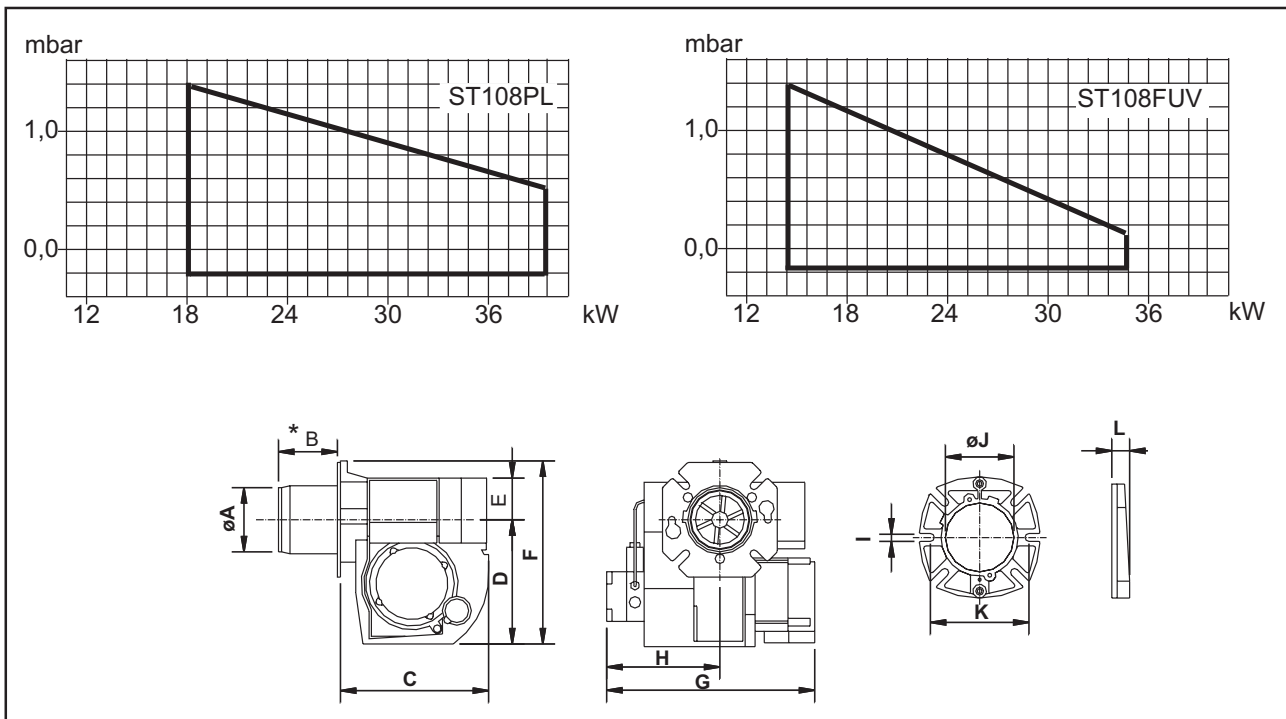

	∅A	B	C	D	E	F	G	H	I	∅J	K	∅L
ST 108	89	*	188	162	56	239	275	145	12	89,5	130-150	26

* Leegitoru pikkus mm	ST 108PL	ST 108FUV
	42	66,5
	119	
• Standard	89	96,5